

1

2

3

4

5

CAMPO DE USO

APOYA

APLICACIÓN

CIRCULACIÓN

MANTENIMIENTO/
GARANTÍA

IMPORTANTE

Este suelo es sólo para uso residencial y no puede utilizarse en las siguientes situaciones:

invernaderos, temperaturas que puedan descender por debajo de 15°C, calefacción por suelo radiante reversible o con temperaturas superiores a 28°C, suelos agrietados, humedad ascendente, paneles OSB.

Si hace mucho calor, es aconsejable cubrir el mirador o el tejado para evitar que el producto se expanda.

No se recomienda el uso de subcapas.

Para cualquier información técnica adicional, pida consejo a un especialista.

IMPORTANTE: La información contenida en este documento es válida a partir del: 01/12/2018 y está sujeta a cambios sin previo aviso. Dado que los desarrollos técnicos son continuos, es responsabilidad de nuestros clientes comprobar con nuestros servicios que este es el documento actual antes de cualquier implementación.

BALDOSAS DE VINILO DISEÑO PRIME

1

2

3

4

5

CAMPO DE USO

APOYA

APLICACIÓN

CIRCULACIÓN

MANTENIMIENTO/
GARANTÍA

1. GENERAL

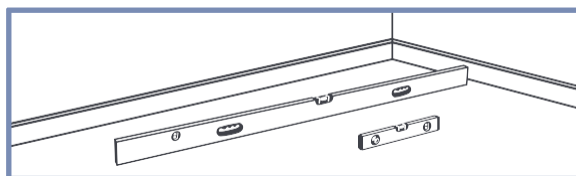

La instalación debe realizarse sobre una superficie plana, limpia, sana, seca y sólida.



El sustrato debe estar seco y no debe haber riesgo de humedad por capilaridad. Realice una prueba de control si es necesario.

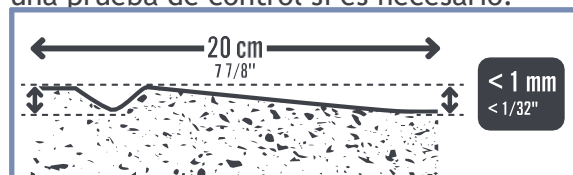
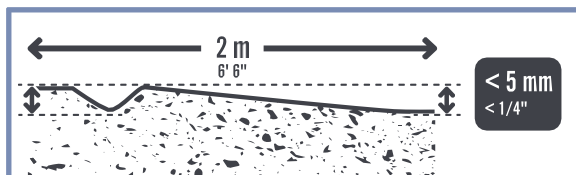

La planitud debe ser $< 5 \text{ mm}$ según la regla de los 2 metros y $< 1 \text{ mm}$ según la regla de los 20 cm.

2. RECOMENDACIONES POR TIPO DE SUSTRATO

Ayuda

Condición

Ayuda	Condición
Alicatado	✗ Arreglar baldosas sueltas. Limpiar las baldosas. Aplicar compuesto nivelador. Lijar y aplicar imprimación.
Moqueta / Laminado	✗ Retire el revestimiento y, si el suelo está muy desnivelado, nivélelo.
Suelos OSB	✗ Atornille un panel de revestimiento en la parte superior.
Capa de fondo	✗ Retire la capa inferior y, si el suelo está muy desnivelado, nivélelo.
Calefacción por suelo radiante	✗ Calefacción por suelo y radiante reversible con $T^{\circ} > 28^{\circ} \text{C}$.
Suelos vinílicos compactos / Insonorización / Suelos laminados	✗ Retire el revestimiento y cualquier capa inferior. Si es necesario, aplique un enlucido alisador.
Suelo de hormigón, hormigón pintado, hormigón nivelado, solado de cemento líquido	✓ Si la humedad es $< 4,5\%$, no hay grietas. Si el suelo está muy desnivelado, hay que nivelarlo.
Solado de anhidrita	✓ Si humedad $< 0,5\%$. Eliminar la lechada superficial y aplicar una imprimación para soleras de anhidrita.
Parquet macizo y paneles de madera	✓ Parquet macizo encolado: quitar. Parquet sobre viguetas: atornillar un panel de revestimiento.

BALDOSAS DE VINILO DISEÑO PRIME

1

2

3

4

5

CAMPO DE USO

APOYA

APLICACIÓN

CIRCULACIÓN

MANTENIMIENTO/GARANTÍA

1. ANTES DE LA INSTALACIÓN

Antes de aplicar el revestimiento, debe examinarse para identificar cualquier problema visual.

Para garantizar la uniformidad del color, la instalación de una pieza debe realizarse utilizando el mismo lote de producción, tal y como se indica en el embalaje.

La temperatura ambiente durante la instalación debe estar entre 15°C y 26°C.

Las baldosas deben desembalarse, con la cara decorada hacia arriba, y colocarse en la habitación 24 horas antes de la colocación. Limpie la superficie antes de la colocación.



2. HERRAMIENTAS



Cortador



Cinta métrica

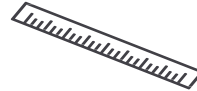

Regla metálica



Guante de corte

BALDOSAS DE VINILO DISEÑO PRIME

1

2

3

4

5

CAMPO DE USO

APOYA

APLICACIÓN

CIRCULACIÓN

MANTENIMIENTO
/GARANTÍA

3. UBICACIÓN DE LOS EJES

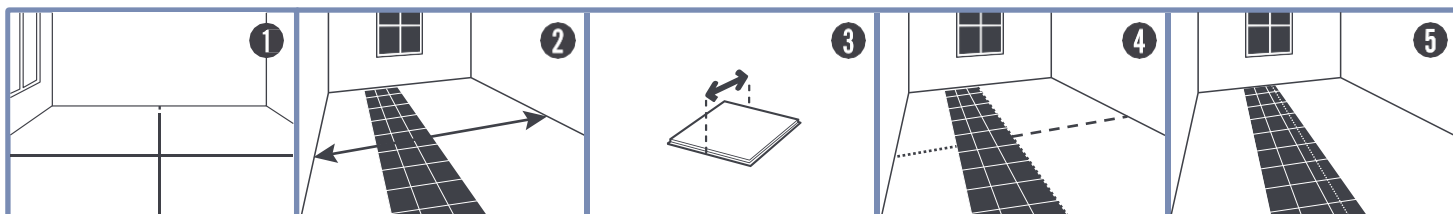

- 1 *Divide la pieza en 4 secciones trazando 2 ejes perpendiculares que se crucen en el centro de la pieza.*
- 2 *Mida el lado de la pieza perpendicular a la instalación.*
- 3 *Divida esta medida por la anchura de la losa. Redondee al número entero más próximo.*
- 4 *Si el número es par, comience la colocación con una baldosa a cada lado del eje.*
- 5 *Si el número es impar, comience la colocación con una baldosa a horcajadas sobre el eje.*

4. APLICACIÓN DE LA IMPRIMACIÓN

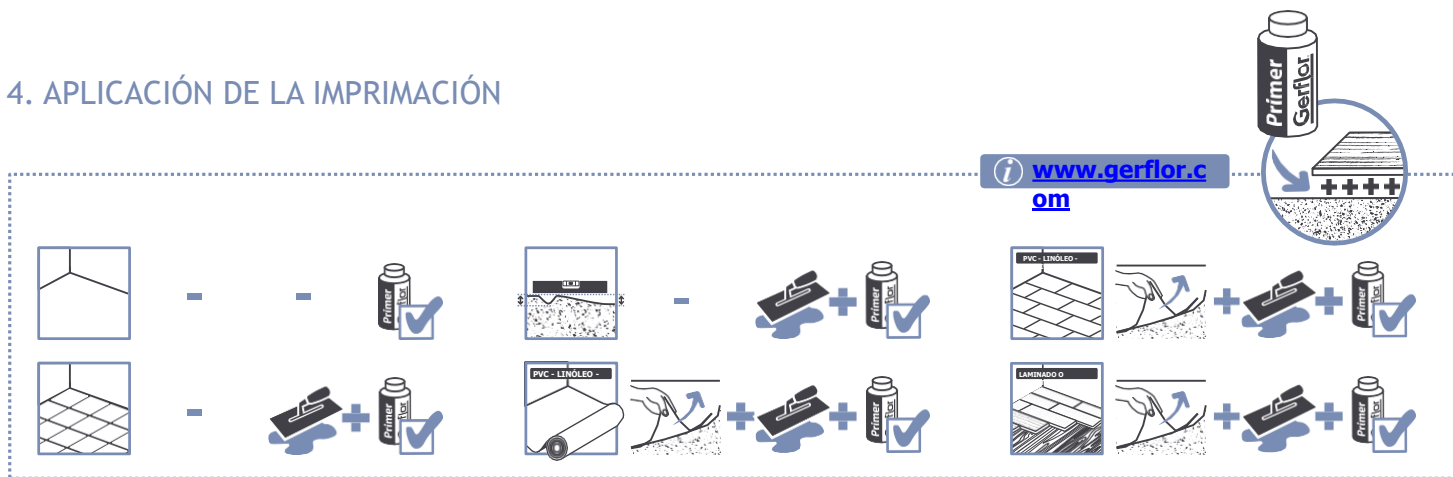

BALDOSAS DE VINILO DISEÑO PRIME

1

2

3

4

5

CAMPO DE USO

APOYA

APLICACIÓN

CIRCULACIÓN

MANTENIMIENTO/GARANTÍA

5. INSTALACIÓN

• Coloque las baldosas sobre una superficie limpia.

• Comienza en uno de los ángulos rectos formados por la intersección de los 2 ejes en el centro de la pieza.

• Asegúrese de que las baldosas estén bien unidas.

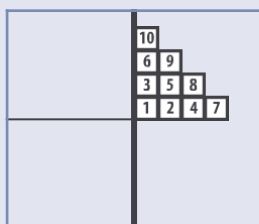

Las baldosas cuadradas también pueden colocarse en corte de piedra.

• Retire el papel protector.

• Presione firmemente la baldosa desde el centro hacia el exterior.

Alrededor de los bordes de la pieza y de los objetos fijos debe dejarse un espacio periférico no superior a 1 ó 2 mm.

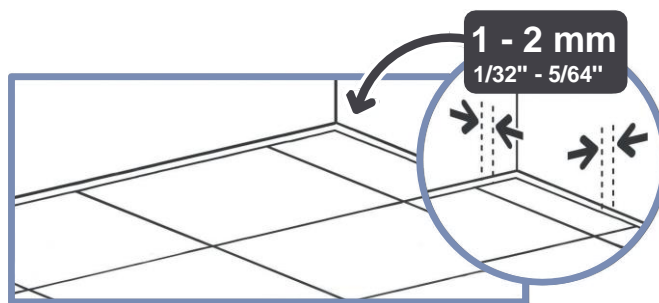
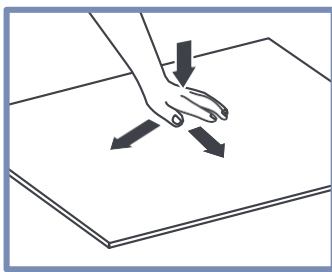

BALDOSAS DE VINILO DISEÑO PRIME

1

2

3

4

5

CAMPO DE USO

APOYA

APLICACIÓN

CIRCULACIÓN

MANTENIMIENTO/GARANTÍA

6. CORTE

Para los azulejos, equilibrar los cortes en los bordes. Corte con un cúter:

- Realice una o varias pasadas sobre la superficie con una cuchilla recta.
- Doble la losa para romperla.

Para el acabado de estancias húmedas (cuartos de baño, lavabos, etc.), recomendamos aplicar una masilla PU o MS Polymer a lo largo de los puntos de agua y alrededor de los bordes de la estancia.

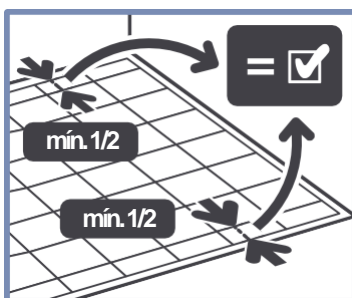
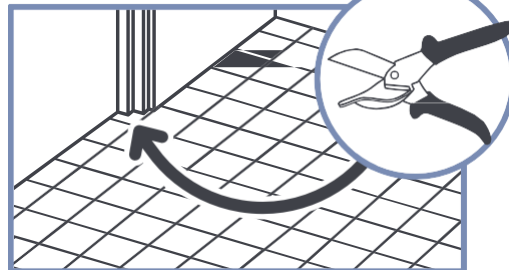
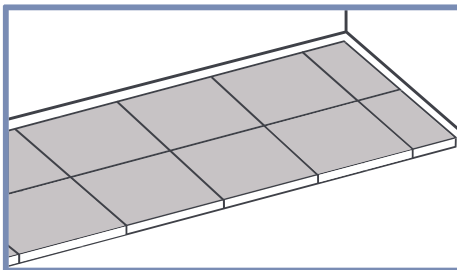
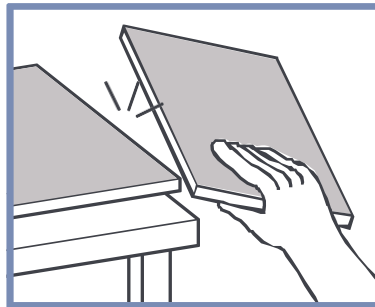
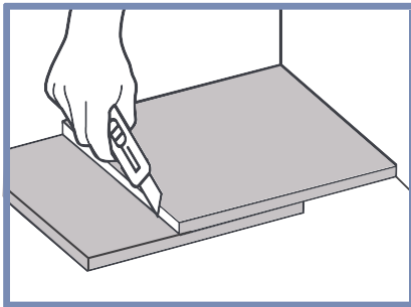

CONSEJO: Utilice una cizalla ingletadora para cortar alrededor de las patas del bastidor en zonas de difícil acceso.

BALDOSAS DE VINILO DISEÑO PRIME

1

CAMPO DE USO

2

APOYA

3

APLICACIÓN

4

CIRCULACIÓN

5

MANTENIMIENTO/GAR
ANTÍA

La puesta en marcha es **inmediata** tras la instalación.

Precauciones de seguridad: coloque almohadillas de plástico o fieltro bajo las patas de muebles u objetos.

pesados. Proteja las baldosas de fuentes de calor y de posibles salpicaduras. No utilice pies de goma (mesas, sillas, sofás, etc.) ni alfombras de entrada con respaldo de goma.

Utilice puntas de fieltro.

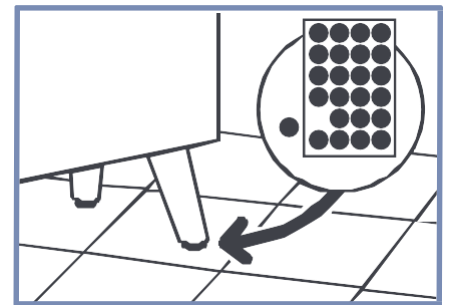
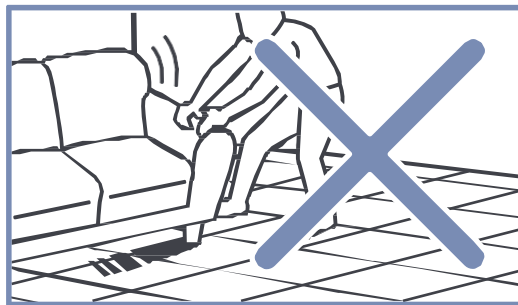
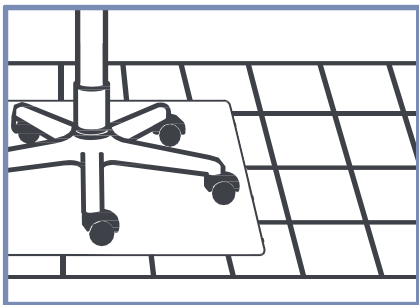

1

CAMPO DE USO

2

APOYA

3

APLICACIÓN

4

CIRCULACIÓN

5

MANTENIMIENTO
/GARANTÍA

Limpieza del suelo: aspirar o fregar en húmedo. Detergente tradicional no abrasivo.

Manchas resistentes: lejía diluida, white spirit, alcohol o zumo de limón.

Manchas resistentes (tinta, tomate, mostaza, sangre, remolacha, mercurocromo): dejar actuar la lejía diluida durante unos minutos sin frotar. Aclarar abundantemente. Óxido: limpiar con un desoxidante textil y aclarar abundantemente.

Grasa, bolígrafos, rotuladores: frotar ligeramente con un paño empapado en white spirit. Aclarar abundantemente.

Instrucciones de cuidado: no utilizar nunca acetona ni disolventes clorados (por ejemplo, tricloroetileno). No utilizar nunca ceras ni barnices.

La garantía comercial Gerflor para productos domésticos está disponible en www.gerflor.fr.

Sustitución de una baldosa :

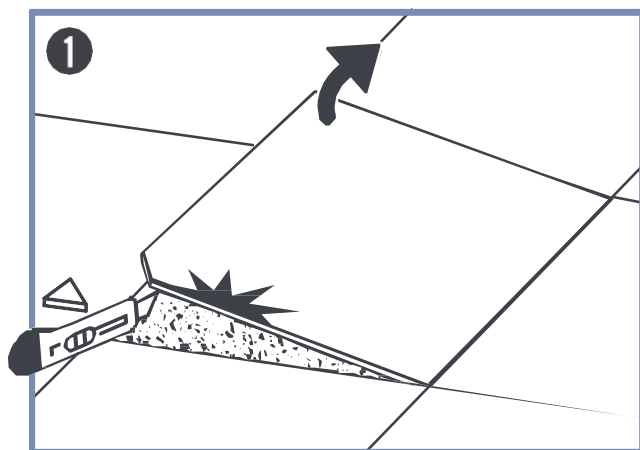

Cortar la esquina con un cúter. Retire el azulejo.

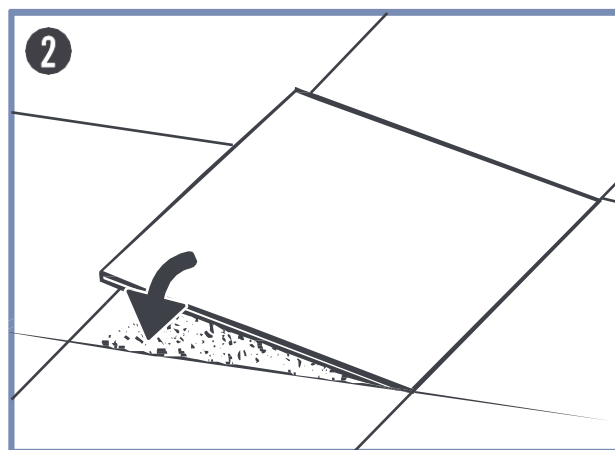

A continuación, vuelva a colocar una losa y presione firmemente la tabla central hacia fuera.

INFORMACIÓN ADICIONAL :

Si las juntas entre baldosas se abren, es un fenómeno natural del proceso de envejecimiento del producto y no requiere reparación.